

AVH 11-series

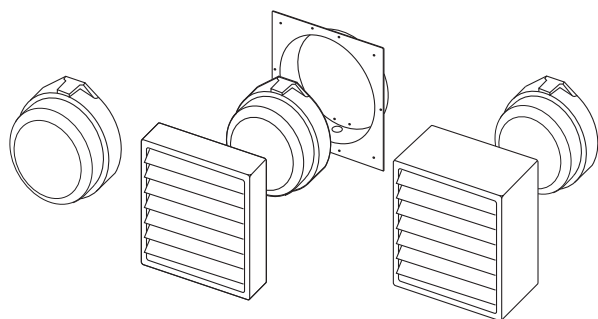

AVH 11
ta 125°C

AVH 11.1

AVH 11.2
ta 125°C

- FIN** Käyttöohje
- SWE** Bruksanvisning
- ENG** Operation instruction
- DEU** Bedienungsanleitung
- LIT** Instrukcija
- POL** Instrukcja
- EST** Kasutamishüend
- RUS** Инструкция по эксплуатации
- UKR** Інструкція з експлуатації

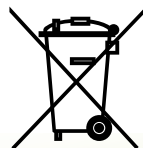
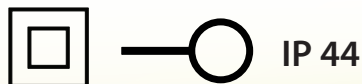

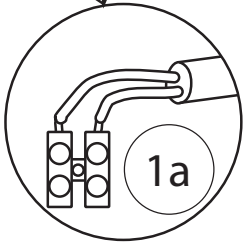
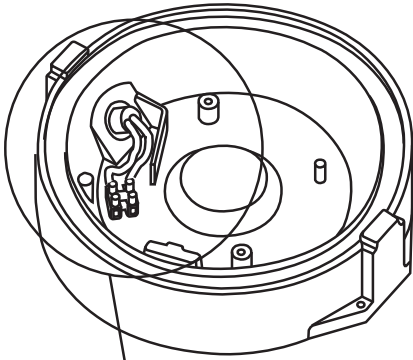

1

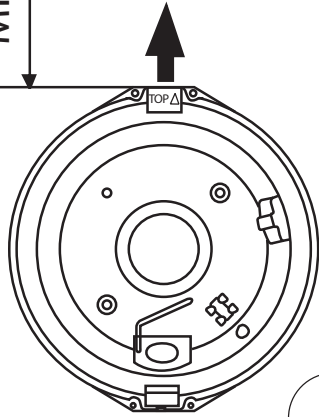
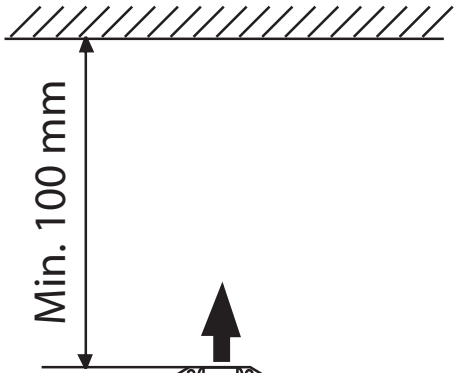

2

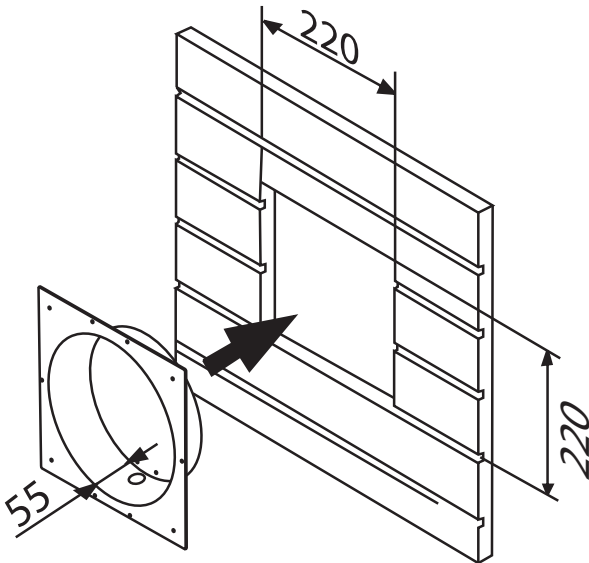

3

4

AVH 11.2

AVH 11.1

AVH 11

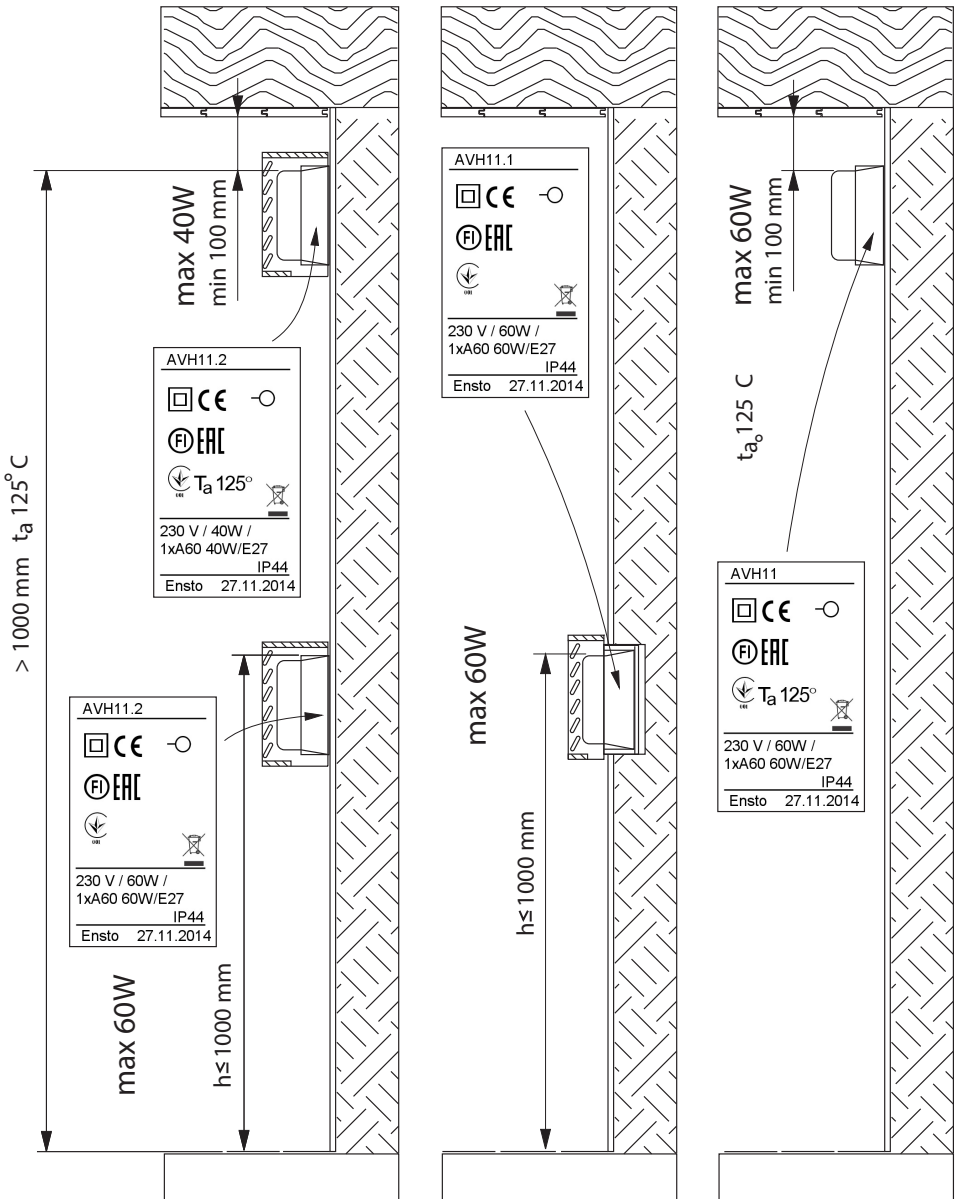

1. YLEISTÄ

Saunavalaisin, joka sopii myös pukeutumis- ja seurustelutiloihin sekä ulkokäyttöön terasseille ja parvekkeille.

TÄMÄ ASENNUSOHJE ON SÄILYTETTÄVÄ JA SEN ON OLTAVA KÄYTETTÄVISSÄ ASENNUKSESSA JA HUOLLOSSA TULEVAISUUDESSAKIN. VALAISIMEN SAA ASENTAA VAIN RIITTÄVÄN AMMATTITAITOINEN HENKILÖ. KÄYTTÄ AINOASTAAN SELLAISTA VALONLÄHDETTÄ JA TEHOA KUIN VALAISIMEEN ON MERKITYY (KTS KOHTA 3).

2. ASENNUS JA HUOLTO

KYTKE VIRTA POIS PÄÄLTÄ ENNEN ASENNUSTA TAI HUOLTOA.

VALAISINTA EI SAA ASENTAA KATTOON. SEKÄ UPPO- ETTÄ PINTA-ASENNUKSISSA ON OTETTAVA HUOMIOON, ETTÄ VALAISINTA EI SAA ASENTAA 10 CM LÄHEMMÄS KATTOPINTAA, KTS KUVA 2.

VALAISINTA EI SAA ASENTAA KIUKAAN YLÄPUOLELLE, EIKÄ ALUEELLE, JOKA ULOTTUU VAAKATASOSSA 0,5 M ETÄISYYDELLE KIUKAASTA.

VALAISIN ASENNETAAN SITEN, ETTÄ TOP-MERKINTÄ TULEE YLÖSPÄIN, KUVA 2.

KUN VALAISIN ASENNETAAN LÖYLYHUONEESEEN YLI 1M KORKEUDELLE, SETULEE LIITTÄÄ KAAPELILLA JOKA, KESTÄÄ VÄHINTÄÄN 180°C, ESIM. SSJ 2X1,5MM².

Irrota lasi painamalla jousi alas ja samanaikaisesti nostamalla lasi irti rungosta.

VALONLÄHTEET JA ASENNUSKORKEUDET SAUNASSA, kts kuva 4

AVH 11 on tarkoitettu pinta-asennukseen. Max 60W, t_a 125°.

AVH 11.1 on tarkoitettu uppoasennukseen (≤ 1 m), valaisimeen kuuluu upotuskehys ja ritilä. Asennusputki liitetään upotuskehukseen esim. keskusnysän avulla. Upotuskehysten asennusta varten tulee paneliseinässä olla aukko 220 mm x 220mm, kts kuva 3. Valaisin kiinnitetään upotuskehukseen tarvikepussissa olevilla pitkillä ruuveilla, ritilä kiinnitetään upotuskehukseen lyhyillä ruuveilla. Valonlähde max. 60W, kts kohta 3.

AVH 11.2 on tarkoitettu pinta-asennukseen, valaisimeen kuuluu ritilä. Valonlähde max. 40W (60W, ≤ 1 m), kts kohta 3.

KYTKENTÄ, kts kuva 1a

Kytke nolajohdin liittimeen N ja vaihejohdin liittimeen L.

Lasikupu asennetaan siten, että kuvun reuna laitetaan rungossa olevaan koloon TOP-merkin kohdalle, jousi painetaan alaspäin ja kupu asetetaan paikalleen.

3. TEHOMERKINNÄN VAIHTAMINEN

Tehomerkintä voidaan vaihtaa, jos valaisin on AVH 11 tai jos AVH 11.1 / AVH 11.2 on asennettu alle 1m korkeudelle. Kiinnitä tarvikepussissa oleva tarra (Max. 60W) valaisimen asennustilan kannessa olevan tekstin (Max 40W) päälle.



1. ALLMÄNT

Bastuarmer, som också lämpar sig för omklädnings- och klubbarm samt för utbruk till terrasser och balkonger.

DENNA BRUKSANVISNING BÖR SPARAS OCH VARA TILLGÄNGLIG VID INSTALLATION OCH SERVICE. ARMATUREN FÅR ENDAST INSTALLERAS AV PERSON MED TILLRÄCKLIG YRKESSKICKLIGHET. ANVÄND ENDAST DEN LJUSKÄLLA OCH EFFEKT SOM ÄR MÄRKT PÅ ARMATUREN (SE PUNKT 3).

2. INSTALLATION OCH SERVICE

GÖR KRETSEN STRÖMLÖS FÖRE INSTALLATION ELLER SERVICE.

ARMATUREN FÅR INTE INSTALLERAS I TAK. VID UTANPÅLIGGANDE ELLER INFÄLLD INSTALLATION BÖR BEAKTAS ATT ARMATUREN INTE FÅR INSTALLERAS NÄRMARE ÄN 10CM FRÅN TAKYTAN, SE BILD 2.

ARMATUREN FÅR INTE INSTALLERAS ÖVEROM BASTU-UGNEN, INTE HELLER INOM ETT OMRÅDE SOM STRÄCKER SIG 0,5M VÅGRÄTT FRÅN UGNEN. ARMATUREN INSTALLERAS SÅ ATT TOP-MÄRKET KOMMER UPPÅT, SE BILD 2.

DÅ ARMATUREN INSTALLERAS INNE I SJÄLVA BASTUN ÖVER 1M HÖJD, SKALL DEN ANSLUTAS MED EN KABEL SOM TÅL MINST 180°C.

Kupan avlägsnas genom att fjädern i kupans nedre kant trycks nedåt samtidigt som kupan lyftes bort från stommen.

LJUSKÄLLOR OCH INSTALLATIONSHÖJD I BASTU, se fig 4

AVH 11 är avsedd för ytmontage. Max 60W/E27, t_a 125°.

AVH 11.1 är avsedd för infälld installation (≤ 1 m). Till armaturen hör infällningsdosa av plåt samt trågaller. Installationsröret fästes till plåtdosan med en muff, t.ex. en sådan som används för röranslutning till centraler. För att installera dosan behövs ett hål på 220 mm x 220 mm i panelväggen, se fig 3. Armaturen fästes i plåtdosan med de längre bipackade skruvarna, gallret fästes i dosan med de kortare skruvarna. Ljuskälla max 60W, se punkt 3.

AVH 11.2 är avsedd för ytmontage, till armaturen hör ett trågaller. Ljuskälla max 40W (60W, ≤ 1 m), se punkt 3.

KOPPLING, se fig 1a

Koppla nollledningen till anslutningen N och den strömförande ledaren till anslutningen L.

Glaskupan sättes på genom att kupans kant läggs i fördjupningen vid TOP-märket, fjädern trycks nedåt och kupan föres på plats.

3. BYTE AV EFFEKTMÄRKNING

Effektmärkningen kan bytas om armaturen är AVH 11 eller AVH 11.1 / AVH 11.2 som är installerad lägre än 1 m ovan golvet. Fäst den bipackade märkskylten (Max 60W) på den text (Max 40W) som finns på locket till kopplingsutrymmet.



1. GENERAL INFORMATION

AVH 11 is a sauna light fitting, but due to its capabilities also suitable in other locations, e.g. in dressing and social rooms as well as for outside applications, e.g. on terraces and balconies.

THIS INSTALLATION INSTRUCTION MUST BE KEPT FOR FUTURE ORDINARY AND EXTRAORDINARY MAINTENANCE THE INSTALLATION HAS TO BE MADE ONLY BY A COMPETANT INSTALLER. USE ONLY THE LIGHT SOURCE AND POWER MARKED ON THE LIGHT FITTING. (SEE CHAPTER 3).

2. INSTALLATION AND SERVICE

SWITCH OFF THE CURRENT BEFORE INSTALLATION OR SERVICE.

THE FITTING IS NOT FOR CEILING MOUNTING. BY SURFACE AS WELL AS BY RECESSED MOUNTING THE MINIMUM DISTANCE BETWEEN CEILING AND UPPER EDGE OF THE FITTING SHOULD BE 10 CM (FIG. 2).

DO NOT INSTALL THE LIGHT FITTING ABOVE THE SAUNA STOVE, HORIZONTALLY MINIMUM DISTANCE FROM THE SAUNA STOVE 0.5 M. MOUNT THE LIGHT FITTING WITH THE TOP-MARK UPWARDS (FIG. 2).

BY INSTALLATION IN THE STEAM ROOM IN A HEIGHT OF MORE THAN 1 M ABOVE THE FLOOR, THE CABLE MUST BE A TYPE THAT ENDURES AT LEAST 180°C.

Remove the glass by pressing downwards the spring and at the same time pulling the glass away from the base.

LIGHT SOURCES AND MOUNTING IN THE SAUNA, picture 4

AVH 11 is for surface mounting. Max 60W, t_a 125°.

AVH 11.1 is for recessed installation ($\leq 1m$) ; the light fitting is delivered with flush box and pine-protection grill. Fasten wiring tube to the flush box e.g. with a muff used in distribution boards. Make an opening, 220 mm x 220 mm, in the panel wall for the steel flush box. (fig 3). Fasten the light fitting to the flush box with the enclosed long screws and the grill to the box with the short screws. Light source 60W, see chapter 3.

AVH 11.2 is for surface mounting; the light fitting is delivered with a grill. Light source max. 40W (60W, $\leq 1m$), see chapter 3.

WIRING, picture 1a

Connect the neutral conductor to the terminal N and the phase conductor to the terminal L.

Put on the glass by directing the edge of the glass to the hollow at the TOP-mark; press the spring downwards and put on the glass.

3. CHANGING OF THE POWER MARKING

The power marking can be changed to Max. 60W always in AVH 11 luminaire and in AVH 11.1 / AVH 11.2 luminaires when installed lower than 1m above floor level. Cover the Max. 40W marking on reflector with the enclosed sticker (Max. 60W).



1. ALLGEMEINES

Diese Saunaleuchte kann im Innenbereich auch in anderen Räumen, z.B. Hobby- oder Umkleieräume, Sitzzecken o. ä. sowie im Außenbereich auf Terrasse oder Balkon installiert werden.

MONTAGEANLEITUNG FÜR SPÄTERE WARTUNGSARBEITEN AUFBEWAHREN.

DIE MONTAGE DARF NUR DURCH QUALIFIZIERTES FACHPERSONAL UNTER BERÜCKSICHTIGUNG DER ÖRTLICHEN VORSCHRIFTEN VORGENOMMEN WERDEN.

DIE AUF DER LEUCHE ANGEgebenEN WERTE FÜR LICHTQUELLE UND LEISTUNG SIND STETS EINZUHALTEN. VOR MONTAGE UND WARTUNG STROM ABSCHALTEN (SIEHE ABSCHNITT 3).

2. MONTAGE UND WARTUNG

VOR MONTAGE UND WARTUNG STROM ABSCHALTEN!

DIE LEUCHE DARF NICHT AN DER DECKE MONTIERT WERDEN. SOWOHL BEI DER AUFPUTZ- ALS AUCH BEI DER EINBAUMONTAGE IST ZUR DECKE EIN MINDESTABSTAND VON 10 CM EINZUHALTEN, SIEHE ABB. 2.

LEUCHTENMONTAGE ÜBER DEM SAUNAOFEN VERBOTEN. ZUM SAUNAOFEN IST HORIZONTAL EIN MONTAGEABSTAND VON MINDESTENS 0,5 M EINZUHALTEN. DIE LEUCHE MIT DER TOP-MARKIERUNG NACH OBEN MONTIEREN (SIEHE ABB. 2).

WENN DIE LEUCHE IN DER SAUNA ÜBER 100 CM BODENHÖHE INSTALLIERT WIRD, IST EIN HITZEBESTÄNDIGES VERSORGUNGSKABEL ZU VERWENDEN, DAS MINDESTENS EINER TEMPERATUR VON 180°C STANDHÄLT.

Beim Entfernen der Glasabdeckung Feder nach unten drücken und gleichzeitig das Glas vom Leuchtensockel abnehmen.

LICHTQUELLEN UND INSTALLATIONSHÖHE IN DIE SAUNA, siehe Abb. 4.

AVH 11 für Aufputz-Montage.. Max 60W, t_a 125°.

AVH 11.1 für Einbau-Montage (≤ 1 m), Leuchte mit Einbaukasten und Holzlamellenabdeckung. Das Installationsrohr wird mit einer geeigneten Muffe am Einbaukasten angebracht. Zur Einbau-Montage ist in den Holzpaneelen eine Öffnung von 220 mm x 220 mm auszusägen, siehe Abb. 3. Die Leuchte wird im Einbaukasten mit den im Montagebeutel beiliegenden langen Schrauben befestigt. Zur Befestigung des Holzlamellengitters am Einbaukasten werden die kurzen Schrauben verwendet. Lichtquelle max. 60W, siehe Abb 3.

AVH 11.2 für Aufputz-Montage, Leuchte mit Holzlamellengitter Lichtquelle max. 40W (60W, ≤ 1 m), siehe Abb 3.

ANSCHLUSS, siehe Abb. 1a

Den Null-Leiter an die Klemme N, den Phase-Leiter an die Klemme L anschließen.

Beim Anbringen der Glasabdeckung ist darauf zu achten, daß der Rand der Glasabdeckung zuerst an der TOP-Markierung des Leuchtensockeln angesetzt wird. Dann die Feder nach unten drücken und die Abdeckung aufsetzen.

3. ÄNDERUNG DER LICHTQUELLENLEISTUNG

Die Leistungskennzeichnung kann bei den Leuchten AVH 11 oder AVH 11.1 / AVH 11.2 geändert werden, wenn die Leuchten unter 100 cm Bodenhöhe montiert werden. Kleben Sie den im Montagebeutel beiliegenden Aufkleber (Max. 60W) in der Leuchte direkt auf den Text (Max. 40W).

AVH11 yra pirties šviestuvai, tačiau jis yra tinkamas ir kitose vietose, pvz.: persirengimo, visuomeninėse patalpose ar lauke pvz.: terasoje ir balkone.

SAUGOTI ŠIĄ INSTRUKCIJĄ EILINIAM APTARNAVIMUI AR SPECIALIAM REMONTUI ATEITYJE. MONTAŽO DARBUS GALI ATLIKTI TIK SPECIALISTAS TURINTIS ATITINKAMĄ KVALIFIKACIJĄ. NAUDOTI TIK NURODYTUS ANT ŠVIESTUVO LEMPAS IR GALINGUMUS. (ŽR. 3 SKYRIŲ).

2. MONTAVIMAS IR APTARNAVIMAS

IŠJUNGTI SROVĘ PRIEŠ ĮRENGINIO MONTAVIMĄ AR APTARNAVIMĄ. ŠVIESTUVAS NĖRA SKIRTAS MONTAŽUI ANT LUBŲ. MONTUOJANT JĮ PALUBĖJĖ ATSTUMAS TARP LUBŲ IR ŠVIESTUVO VIRŠUTINIO KRAŠTO TURI BŪTI NEMAŽESNIS NEI 10 CM (PAV.2). DRAUDŽIAMA MONTUOTI ŠVIESTUVĄ VIRŠ PIRTIES KROSNIES, HORIZONTALUS MAŽIAUSIAS ATSTUMAS NUO KROSNIES TURI BŪTI 0,5 M. TVIRTINTI PAGAL ATŽYMĄ VIRŠUS "TOP" (PAV.2.) MONTUOJANT PATALPOSE SU GARAIS DIDESNIAME NEI 1 M AUKŠTYJE PAJUNGIMO LAIDAS TURI BŪTI ATSPARUS NE MAŽESNEI NEI 180°C TEMPERATŪRAI.

Stiklinis gaubtas nuimamas paspaudus spyruoklinį fiksatorių esantį apačioje ir traukiant gaubta į save.

ŠVIESOS ŠALTINIAI IR MONTAŽAS, pav. 4

- AVH 11 montuojamas ant sienos. Max 60W, t_a 125°.
- AVH 11.1 montuojamas nišoje (≤ 1 m); komplektuojamas su montavimo dėžute ir pušies grotelėmis. Padarykite sienoje angą, 220 mm x 220 mm, montavimo dėžutei įleisti (pav.3.). Šviestuvą prie dėžutės prisukite ilgais sraigtais, o grotelės – trumpais. Šviesos šaltinis 60W, žr. 3 skyrių.
- AVH 11.2 montuojamas ant sienos, komplektuojamas su pušies grotelėmis. Šviesos šaltinis 40W (60W, ≤ 1 m), žr. 3 skyrių.

PAJUNGIMAS, pav. 1a

Neutralų laidininką pajungti prie gnybto N, o fazinį laidininką prie gnybto L.

Uždėkite stiklinį gaubtą įstatydami jį į kampuką pažymėtą "TOP" ir paspauskite spyruoklinį fiksatorių žemyn.

3. GALINGUMO ŽYMĖJIMO KEITIMAS, PAV.4

Lipduku pažymėtas galimumas gali būti pakeistas į "Max. 60W" visiems AVH 11 šviestuvams ir AVH 11.1, AVH 11.2 šviestuvams jei jie yra montuojami žemiau nei 1 m aukštyje. Užklijuokite lipduką "Max. 40W" priklijuotą ant šviestuvo reflektoriaus lipduku "Max. 60W" esančiu komplekte.

Oprawa AVH11 jest stosowana w saunach, ale można ją również instalować w pomieszczeniach ogólnego przeznaczenia lub narażonych na wysoką temperaturę jak np. kotłownię.

PODŁĄCZENIE I INSTALACJA OPRAWY MOGĄ BYĆ WYKONANE TYLKO PRZEZ UPRAWNIONEGO ELEKTRYKA. ŹRÓDŁA ŚWIATŁA I MOCE ŹRÓDEŁ TYLKO TAKIE JAK W SPECYFIKACJI. INSTRUKCJĘ NALEŻY ZACHOWAĆ.

2. INSTALACJA I SERWIS

ODŁĄCZ ZASILANIE W TRAKCIE MONTAŻU I SERWISU OPRAWY. NIE MONTOWAĆ NA SUFICIE OPRAWA POWINNA BYĆ ZAMONTOWANA NA ŚCIANIE W ODLEGŁOŚCI NIE MNIEJSZEJSZEJ NIŻ 10 CM OD SUFITU (RYS 2) NIE MONTOWAĆ OPRAWY NAD PIECEM SAUNOWYM. MINIMALNA ODLEGŁOŚĆ OD PIECA WYNOŚI 0,5M. MONTOWAĆ OPRAWĘ ZNACZKIEM TOP DO GÓRY (RYS 2). INSTALUJĄC OPRAWĘ NA WYSOKOŚCI PONAD 1M OD PODŁOGI, NALEŻY ZASTOSOWAĆ PRZEWÓD ODPORNY NA TEMPERATURĘ 180°C.

ZDJĄĆ KLOSZ NACISKAJĄC SPRĘŻYNĘ W DÓŁ, rozdz. 3

Typ oprawy	Źródło światła	Typ trzonka	Uwagi
AVH11	60W, t_a 125°	E27	Montaż nawierzchniowy.
AVH11.1	60W	E27	Montaż wpuszczany (≤ 1 m). Oprawa jest dostarczana w kpl. z puszką i osłoną drewnianą. Zamocować typową mufę kablową do puszek, wykonać w ścianie sauny wycięcie 220 mm x 220 mm i umieścić w nim puszkę (rys 3). Przykręcić oprawę do puszek za pomocą długich śrub (w kpl.) i drewnianą osłonę też do puszek na pomoc krótkich śrub (w kpl.).
AVH11.2	40W (60W, ≤ 1 m)	E27	Montaż nawierzchniowy. Oprawa jest dostarczana w kpl. z osłoną drewnianą.

PODŁĄCZENIE (rys 1a)

Podłączyć przewód zerowy do zacisku „N” a przewód fazowy do zacisku „L”.

Założyć klosz umieszczając jego brzeg w miejscu oznaczonym TOP, nacisnąć sprężynę i zatrasnąć klosz.

3. OKREŚLENIE MAX MOCY ŻARÓWKI (rys 4)

Dla typu oprawy AVH11 max. moc żarówki wynosi 60W. Dla typu oprawy AVH11.1 i AVH11.2 max. moc żarówki wynosi 60W o ile wys. montażu nie przekracza 1m. Przy montażu na wyższym poziomie, max. Moc żarówki wynosi 40W.

AVH 11 on ette nähtud saunavalgustiks, kuid valgusti omadused võimaldavad seda kasutada ka mujal – näiteks riietus- ja üldruumides ning välistingimustes (terrasside, rõdude jne valgustamiseks).

HOIDKE KÄESOLEV KASUTUSJUHEND ALLES. SEDA VÕIB VAJA MINNA SEADME KORRALISEL HOOLDUSEL VÕI REMONTIMISEL. VALGUSTI TULEB LASTA PAIGALDADA VASTAVAD KOGEMUSI OMAVAL OHUTEADLIKUL ELEKTRIKUL. KASUTAGE AINULT VALGUSTIL NÄIDATUD VALGUSALLIKA TÜÜPI, MILLE VÕIMSUS VASTAB ETTENÄHTULE (VT JAOTIS 3).

2. PAIGALDUS JA HOOLDUS

ENNE PAIGALDUS- VÕI HOOLDUSTÖÖDE ALUSTAMIST LÜLITAGE ELEKTER VÄLJA. VALGUSTI POLE ETTE NÄHTUD LAKKE KINNITAMISEKS. NII PINDMONTAAŽIL KUI KA SÜVISPAIGALDUSEL TULEB LAE JA VALGUSTI ÜLEMISE SERVA VAHELE JÄTTA VÄHEMALT 10 CM LAIUNE VABA RUUM (Joon. 2). ÄRGE KINNITAGE VALGUSTIT SAUNA AHJU KOHALE – MINIMAALNE KAUGUS SAUNA AHJUST HORIZONTAALSISIS PEAB OLEMA VÄHEMALT 0,5 M. KINNITAGE VALGUSTI NII, ET SELLE ÜLEMIST SERVA NÄITAV MÄRK (KOLMNURK TEKSTIGA „TOP“) JÄÄKS ÜLESPOOLE (Joon. 2). KUI VALGUSTI PAIGALDATAKSE LEILIRUUMI PÕRANDAST KÕRGE MALE KUI 1 M, SIIS PEAB VALGUSTI TOITEKAABEL TALUMA TEMPERATUURI 180 °C.

Lambikupli eemaldamiseks vajutage vedru allapoole ning tõmmake samal ajal kuppel aluse küljest ära.

VALGUSALLIKAD JA VALGUSTID SAUNADE JAOKS (joon. 4)

- AVH 11 Kinnitatakse pindmontaaži abil. Max 60W, t_a 125°.
- AVH 11.1 Kinnitatakse süvispaigaldust kasutades (≤ 1 m); valgusti tarnitakse koos süvismontaažikarbi ja puidust kaitserestiga. Kinnitage juhtmetoru süvismontaažikarbi külge näiteks jaotuskarpides kasutatava muhvi abil. Terasest montaažikarbi kinnitamiseks tehke seinasse 220 x 220 mm ava (joon. 3). Kinnitage valgusti montaažikarbi külge komplekti kuuluvate pikkade kruvidega ning rest lühikeste kruvidega. Valgusallika võimsus on 60 W, vt jaotis 3.
- AVH 11.2 Kinnitatakse pindmontaaži kasutades; valgusti tarnitakse koos kaitserestiga. Valgusallika võimsus on 40W (60W, ≤ 1 m), vt jaotis 3.

ÜHENDAMINE (joon. 1a)

Ühendage neutraaljuhe N-klemmi külge ja faasijuhe L-klemmi külge.

Lambikupli paigaldamiseks asetage kupli serv TOP-märgu all olevasse õõnsusesse, vajutage vedru allapoole ning suruge kuppel ettenähtud kohta.

3. VÕIMSUSMÄRGISTUSE MUUTMINE (joon. 4)

Kui valgusti kõrgus põrandast on alla 1 m, siis võib valgustitel AVH 11 ja AVH 11.1 / AVH 11.2 maksimaalset võimust näitava märgistuse asendada 60 W võimsust lubava märgistusega. Selleks katke reflektoril olev silt Max. 40W komplekti kuuluva kleebisega Max. 60W.

Светильник для сауны, который может быть использован также для раздевалки, комнаты для беседы, а также снаружи на балконе и террасе.

ЭТУ ИНСТРУКЦИЮ СОХРАНЯТЬ И ИСПОЛЬЗОВАТЬ В БУДУЩЕМ ПРИ МОНТАЖЕ И ОБСЛУЖИВАНИИ. СВЕТИЛЬНИК МОЖЕТ УСТАНОВЛИВАТЬ ТОЛЬКО ЧЕЛОВЕК, ОБЛАДАЮЩИЙ ДОСТАТОЧНОЙ ПРОФЕССИОНАЛЬНОЙ КВАЛИФИКАЦИЕЙ. ПРИМЕНЯТЬ ТОЛЬКО УКАЗАННЫЕ НА СВЕТИЛЬНИКЕ ИСТОЧНИК СВЕТА И МОЩНОСТЬ (СМ ПУНКТ 3).

2. МОНТАЖ И ОБСЛУЖИВАНИЕ

ОТКЛЮЧИТЬ ТОК ДО НАЧАЛА МОНТАЖА И ОБСЛУЖИВАНИЯ. СВЕТИЛЬНИК НЕЛЬЗЯ УСТАНОВЛИВАТЬ НА ПОТОЛКЕ. ПРИ СКРЫТОМ И ПОВЕРХНОСТНОМ МОНТАЖЕ ОБРАТИТЬ ВНИМАНИЕ НА ТО, ЧТО СВЕТИЛЬНИК НЕЛЬЗЯ УСТАНОВЛИВАТЬ БЛИЖЕ, ЧЕМ В 10 СМ ОТ ПОВЕРХНОСТИ ПОТОЛКА, СМ РИСУНОК 2. СВЕТИЛЬНИК НЕЛЬЗЯ УСТАНОВЛИВАТЬ НАД КАМЕНКОЙ И НА РАССТОЯНИИ БЛИЖЕ ЧЕМ 0,5 М ПО ГОРИЗОНТАЛИ ОТ ПЕЧКИ. СВЕТИЛЬНИК УСТАНОВЛИВАЕТСЯ ТАК, ЧТОБЫ НАДПИСЬ–ТОР БЫЛА СВЕРХУ РИСУНОК 2. ЕСЛИ СВЕТИЛЬНИК УСТАНОВЛИВАЮТ В ПАРНОЙ КОМНАТЕ НА ВЫСОТЕ СВЫШЕ 1 М, ЕГО СЛЕДУЕТ ПРИСОЕДИНЯТЬ КАБЕЛЕМ, КОТОРЫЙ ВЫДЕРЖИВАЕТ КАК МИНИМУМ 180°С, НАПР.

Снять стекло, надавливая на пружину вниз и одновременно поднимая стекло.

ИСТОЧНИКИ СВЕТА И ВЫСОТА УСТАНОВКИ, см. рисунок 4

- AVH 11 предназначен для поверхностного монтажа. Max 60W, t_a 125°.
- AVH 11.1 предназначен для скрытого монтажа (≤ 1 m), к светильнику прилагается монтажная рама и решётка. Монтажную трубу присоединяют к монтажной раме, напр. с помощью центрального штуцера. Для установки монтажной рамы в панельной стене должно быть отверстие 220 мм x 220 мм, см. рисунок 3. Светильник крепят к монтажной раме находящимися в пакете принадлежностей длинными винтами, решётка крепится к монтажной раме короткими винтами. Источник света макс. 60Вт, см. рисунок 3.
- AVH 11.2 предназначен для поверхностного монтажа, к светильнику прилагается решётка. Источник света макс. 40 Вт, (60 Вт, ≤ 1 m), см. рисунок 3.

ПОДКЛЮЧЕНИЕ, см. рисунок 1а

Подключить нулевой провод к клемме N и фазовый провод к клемме L.

Стеклянный колпак крепится следующим образом: край колпака вставляется в углубление в корпусе на месте надписи–ТОР, пружину нажимают вниз и колпак устанавливают на место.

3. ЗАМЕНА ПОМЕТКИ ОБОЗНАЧЕНИЯ МОЩНОСТИ

Пометку с обозначением мощности можно поменять, если светильник AVH 11 или AVH 11.1 / AVH 11.2 установлены на высоте ниже 1 м. Прикрепить этикетку (Max.60Вт), находящуюся в пакете принадлежностей, поверх текста (Max.40Вт), находящегося на крышке светильника.

СВЕДЕНИЯ О СЕРТИФИКАЦИИ

Товар сертифицирован и соответствует требованиям нормативных документов.

Заводы-изготовители:

"Ensto Finland Oy" ("Энсто Финланд Ой")
Ensio Miettisen katu, P.O.BOX 77 (Энσιο Миеттисен ул., п/я 77)
06101 Porvoo, Finland (06101 Порвоо, Финляндия)
"Ensto Ensek AS" (Эстония)
Paldiski mnt 35/4A
76606 Keila, Estonia

Импортер:

ООО "Энсто Рус"
105062 Москва
Подсосенский переулок, д.20, стр.1
Тел. +7 495 258 52 70
Факс. +7 495 258 52 69

ООО "Энсто Рус"
196084, Россия, Санкт-Петербург
Ул.Воздухоплавательная, д.19
тел. (812) 336 99 17
факс (812) 336 99 62

www.ensto.ru

**ВІДОМОСТІ ПРО СЕРТИФІКАЦІЮ**

Продукція сертифікована і відповідає вимогам нормативних документів.

Импортер:
ПрАТ "Енсто Україна"
вул. Полярна, 12а
Київ 04655
Україна
Тел. +38 044 581 37 92
ensto.ukraine@ensto.com
<http://www.ensto.com/ua>



Saves Your Energy

Ensto Lighting Oy
Hepolammentie 25
08680 Lohja, Finland
tel. +358 19 32 851
fax. +358 19 382 856
www.ensto.com